

KLETON

EXTÉRIEUR – CHARIOT 24"LA X 48"LO

MQ170

GUIDE DE L'UTILISATEUR



COMPOSANTS

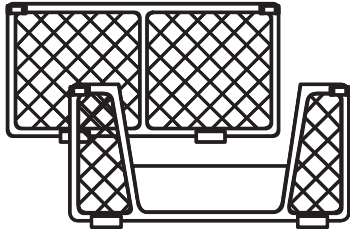

A Sections d'extrémité

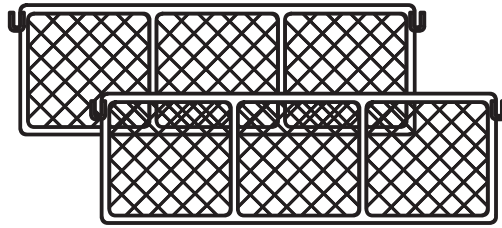

B Sections latérales (x2)

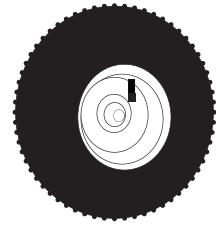

C Roues pneumatiques (x4)

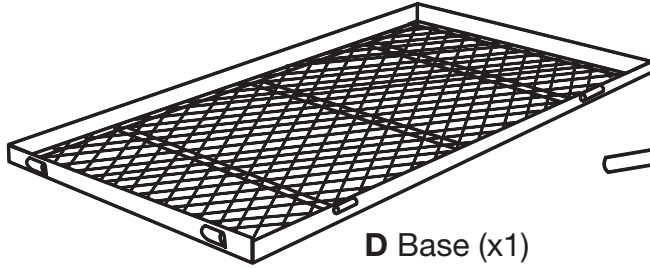

D Base (x1)

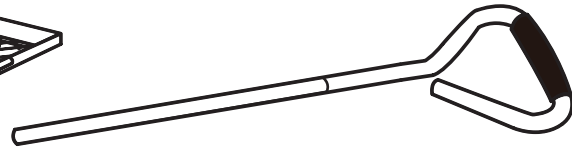

E Poignée (x2)

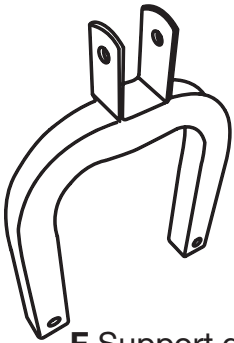

F Support de poignée (x1)

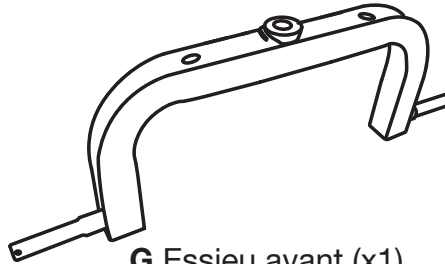

G Essieu avant (x1)

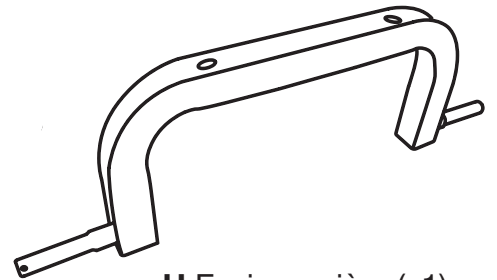

H Essieu arrière (x1)



I Charnière (x1)

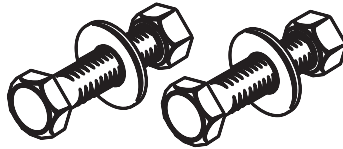

J Boulon/Rondelle/Écrou (x2)



K Écrou en nylon (x3)



M Grande rondelle (x8)



N Petite rondelle (x3)



O Pince de panneau (x10)



P Petite goupille bêta (x6)



Q Goupille cylindrique et petite goupille bêta (x1)



R Boulon/Rondelle/Écrou (x1)

ASSEMBLAGE

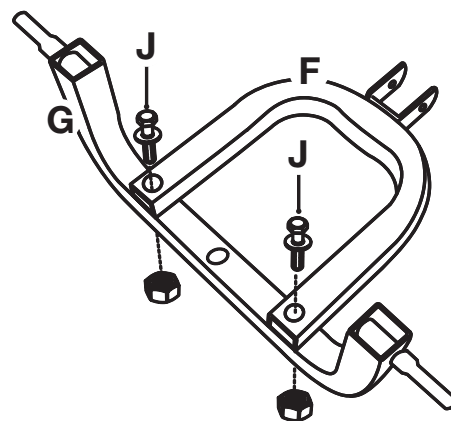

ÉTAPE 1 : Fixer le support de poignée (F) à l'essieu avant (G) à l'aide des deux boulons/rondelles/écrous (J).

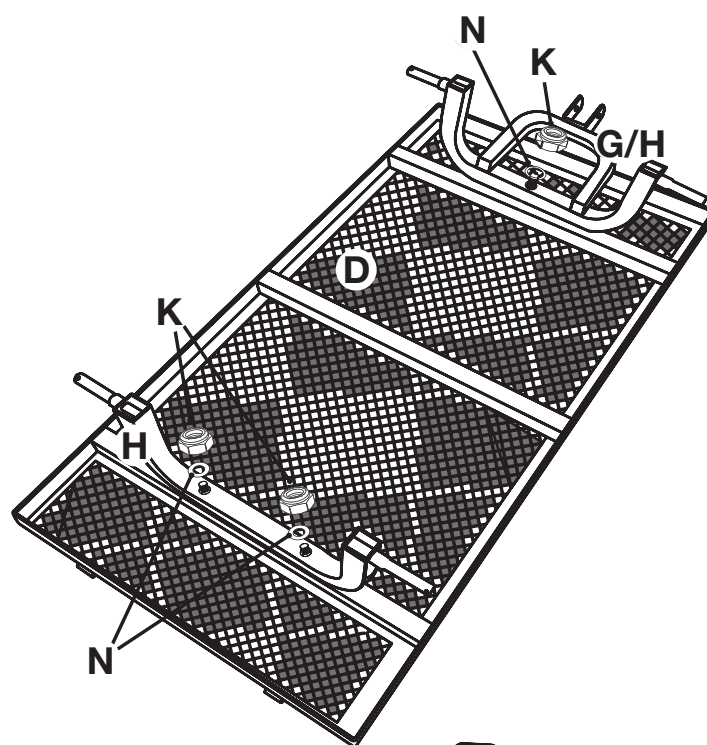

ÉTAPE 2 : Prenez la base (D) et retournez-la de manière à ce que les boulons saillants soient orientés vers le haut.

Placer les deux essieux (G/H) sur les boulons, suivis des rondelles (N) et les fixer en place à l'aide des deux grands écrous en nylon (K), comme illustré.

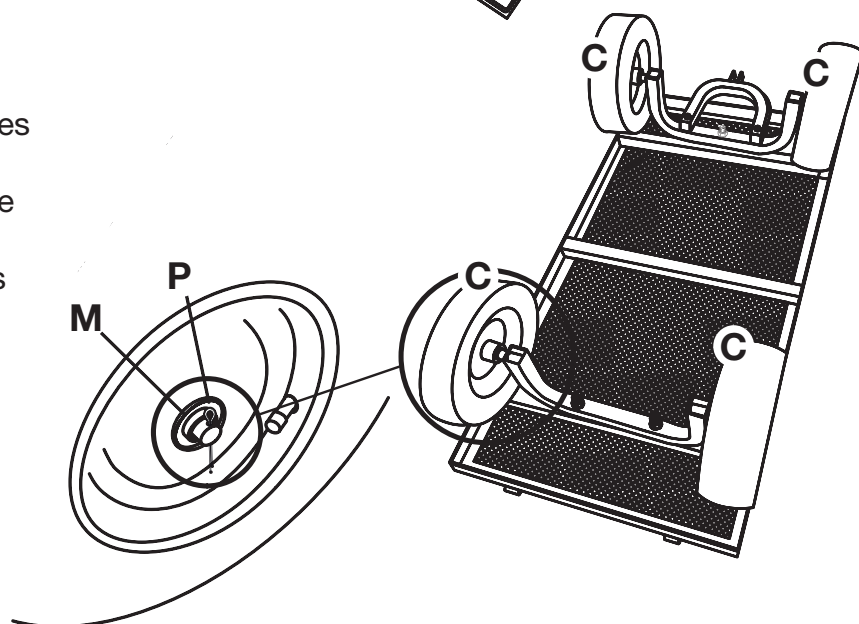

ÉTAPE 3 : Fixez les 4 roues pneumatiques (C) à chaque extrémité de la base assemblée, suivies d'une grande rondelle (M). Fixer en place en enfilant les petites goupilles bêta (P) dans chacun des trous et en les pliant pour les fixer.

ASSEMBLAGE

ÉTAPE 4 : Prenez la charnière (I), insérez la poignée (E) et alignez les trous. Prenez la poignée (E) et la charnière (I), alignez-les sur les trous du support de la poignée (F), passez-les dans la goupille cylindrique et fixez-les en place à l'aide des goupilles bêta (Q).

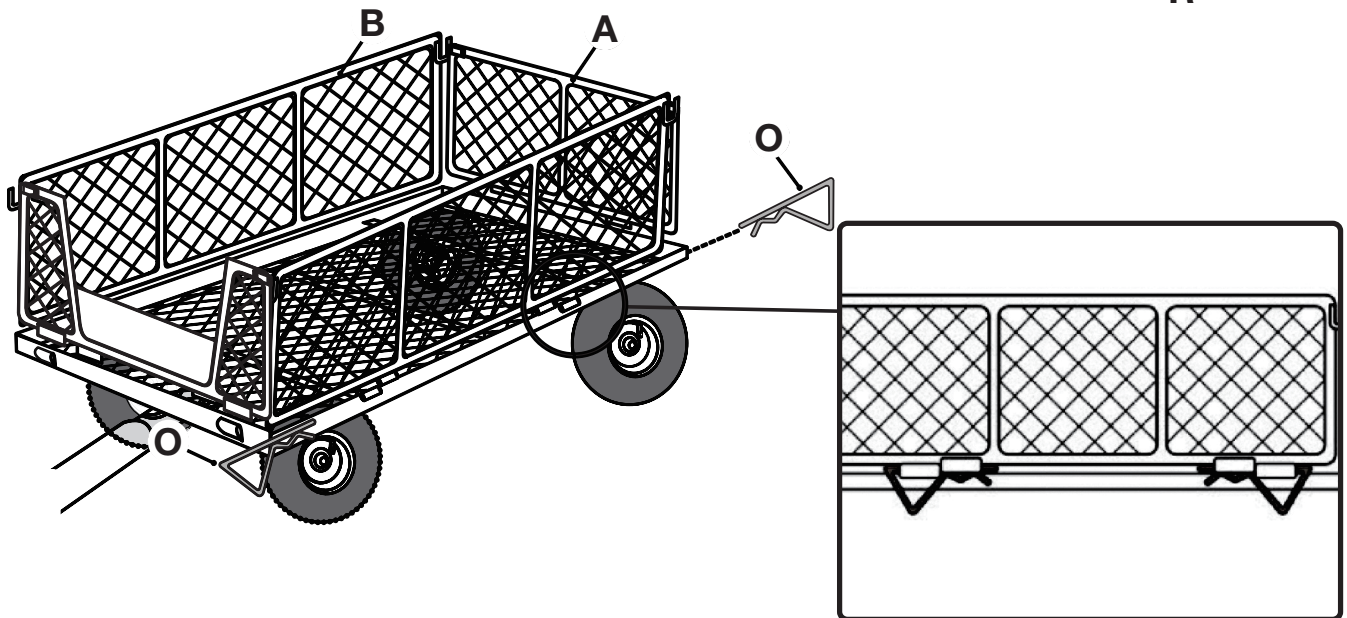
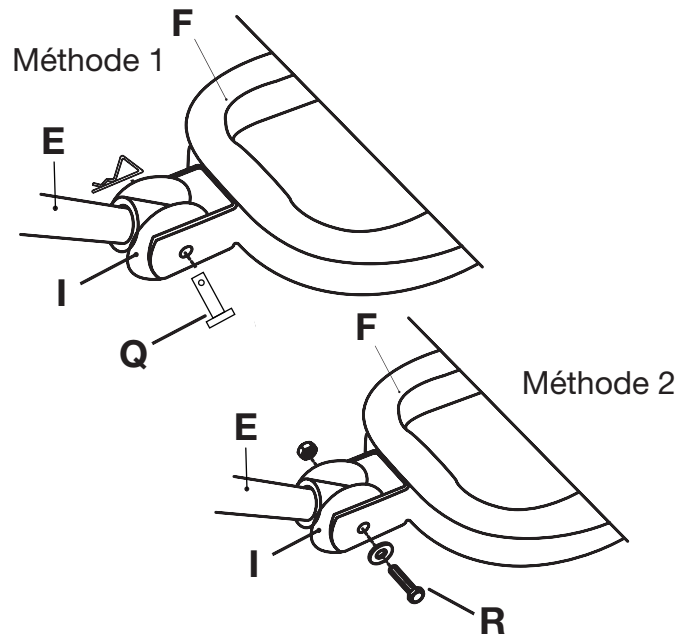

ÉTAPE 5 : Retournez le chariot sur ses roues. Prenez les sections latérales (B) et les sections d'extrémité (A) et fixez-les en place à l'aide des goupilles bêta (O).

NOTE : Veillez à ce que les supports se trouvent à l'extérieur du chariot pour que les côtés et les extrémités soient bien alignés.

NOTE : Soulever les poignées bloquantes pour les aligner sur les fentes des panneaux latéraux. Abaissez les poignées bloquantes pour les fixer solidement.

Pièces de rechange

Produit	Description
MQ186	Ensemble de quincaillerie de rechange
MQ187	Roue "c" de rechange
MQ188	Pinces de panneau "o" de rechange