

KLETON

TRANSPALETTE À MAIN HYDRAULIQUE MODÈLES: MP775/MP776

MANUEL D'ENTRETIEN



AVERTISSEMENT!

- Lisez et comprenez tout ce manuel d'entretien avant d'utiliser le transpalette à main.
- Ne placez en aucun moment vos mains ou pieds sous le transpalette.
- Attachez la charge avant de la transporter.
- Ne chargez pas le transpalette au-dessus de sa capacité nominale de 11 000 lb
- Gardez la charge centrée sur la palette.
- N'opérez pas le transpalette sur des rampes ou des plans inclinés.
- Portez toujours les bons souliers de sécurité.
- Ne laissez jamais un transpalette chargé en position de levage sans surveillance; abaissez toujours la charge au plancher.

ASSEMBLAGE DU TRANSPALETTE

Note: Les transpalettes individuels sont assemblés et prêts à l'emploi. Les transpalettes achetés en quantités de caisse (6 unités sur une palette) nécessitent de l'assemblage.

Outils nécessaires pour l'assemblage : marteau, tournevis plat, clé 14 mm

Pour fixer la poignée au châssis :



1.

***** IMPORTANT *** - SÉCURITÉ *****

Vérifiez que la goupille de sécurité soit en place. La goupille doit être bien installée dans les trous situés de chaque côté du corps de la pompe. Si la goupille de sécurité n'est pas installée correctement dans un des trous, mettez de la pression sur le ressort en utilisant un serre-joint en C en poussant vers le bas sur la tige de la pompe. Une fois la pression relâchée sur la goupille, réinsérez-la correctement et enlevez le serre-joint lentement.



2.

Insérez la cheville de la poignée dans les trous correspondants et, en utilisant un marteau, enfoncez une goupille-ressort sur un côté seulement.



3.

Insérez la cheville de la poignée sans la poignée et vérifiez que le centre du trou soit face à vous.



4.

Si le trou de la cheville de la poignée n'est pas face à vous, insérez la cheville par l'autre côté.

***** IMPORTANT *** FAIT *****

La chaîne du levier haut/bas passe par ce trou central. Si vous laissez la cheville sans voir le trou, la chaîne aura la forme d'un S, aura trop de pression et le levier haut/bas sera difficile à utiliser de façon précise.



5.
***** IMPORTANT – CHAÎNE *****
Avant cette étape, assurez-vous de placer la chaîne à l'extérieur du rouleau de la tige du piston (voir la flèche jaune). Si la chaîne est laissée dans cette position, il ne sera pas possible d'insérer la cheville de la poignée et la chaîne peut se briser. Alignez les trous de la poignée avec les trous du corps de la pompe et poussez sur la cheville de la poignée (voir la flèche rouge).



6.
Assurez-vous que la cheville de la poignée traverse complètement la poignée et repose de l'autre côté.



7.
Baissez la poignée pour relâcher la pression sur la goupille de sécurité. Enlevez la goupille de sécurité avec PRÉCAUTION.



8.
Remettez la chaîne et l'écrou en premier dans la poignée par le trou central de la cheville de la poignée.

***** IMPORTANT *** TRUC *****
Relâchez le levier haut/bas à sa plus basse position pour faciliter le procédé.



9.
Une fois la chaîne en position appropriée, vérifiez pour voir si le tout bouge librement et n'est pas obstrué.



10.
Utilisant les deux mains, poussez sur la soupape de la came pour relever le crochet à l'intérieur du corps et insérez le bout de la chaîne dans la came (voir image à droite).



11.
Pompez le levier quelques fois pour lever les fourches. Placez le levier haut/bas à la position NEUTRE. En utilisant une clé de 14 mm et un tournevis plat, réglez la soupape de la came pour que les fourches ne se lèvent pas et ne s'abaissent pas (si la poignée est pompée) à cette position.



12.
**** IMPORTANT – VÉRIFICATION FINALE ****
Vérifiez toutes les fonctions du transpalette avant cette étape. La poignée devrait être pompée à pleine course pour l'amorcer et éliminer l'air dans le système. Le levier haut/bas doit être vérifié avec la poignée à sa plus basse position parce que cela met une forte pression sur la chaîne. Une fois le transpalette réglé de façon appropriée et fonctionnant bien, enfoncez la deuxième goupille-ressort en utilisant un marteau.

Comment faire fonctionner votre transpalette

Pour lever les bras de fourche, positionnez la manette sur HAUT (partie inférieure de la fente). Voir figure 2.

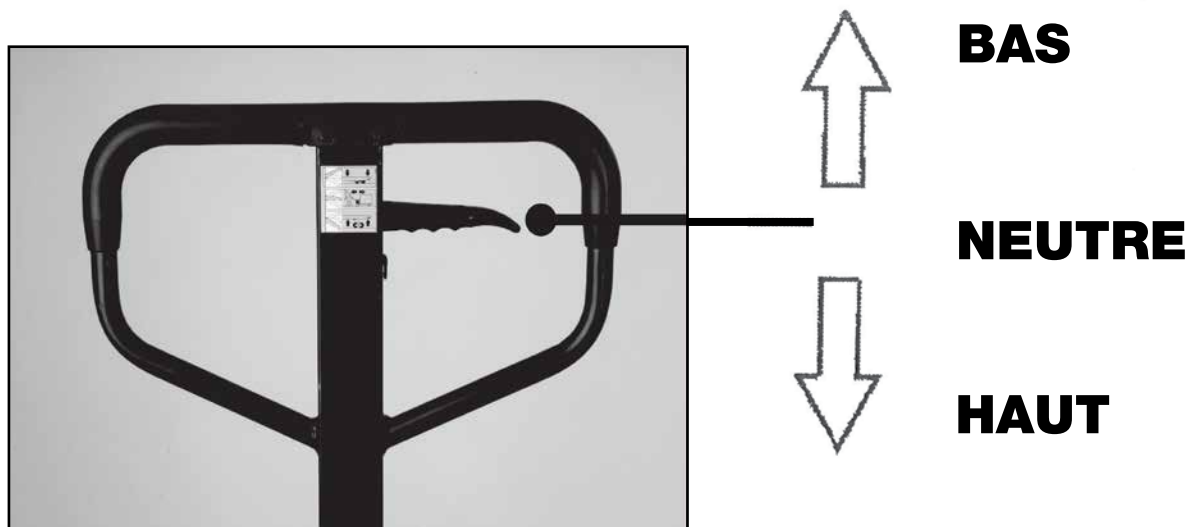

Figure 2

Pour abaisser les bras de fourche, positionnez la manette sur BAS (partie supérieure de la fente).
Pour déplacer la poignée librement, positionnez la manette sur NEUTRE (milieu de la fente).

Pour soulever une charge :

1. Abaissez les bras de fourche à la position la plus basse.
2. Insérez les fourches sous la charge ou dans une palette.
3. Positionnez la manette sur HAUT (partie inférieure de la fente).
4. Déplacez la poignée vers le haut et le bas jusqu'à ce que les bras de fourche atteignent la hauteur désirée.

Pour déplacer une charge :

1. Positionnez la manette sur NEUTRE (milieu de la fente).
2. Tirez ou poussez jusqu'à l'endroit souhaité.

Pour abaisser une charge :

1. Positionnez la manette sur BAS (partie supérieure de la fente).
2. Retirez les bras de fourche de la charge.

PARAMÈTRE TECHNIQUE

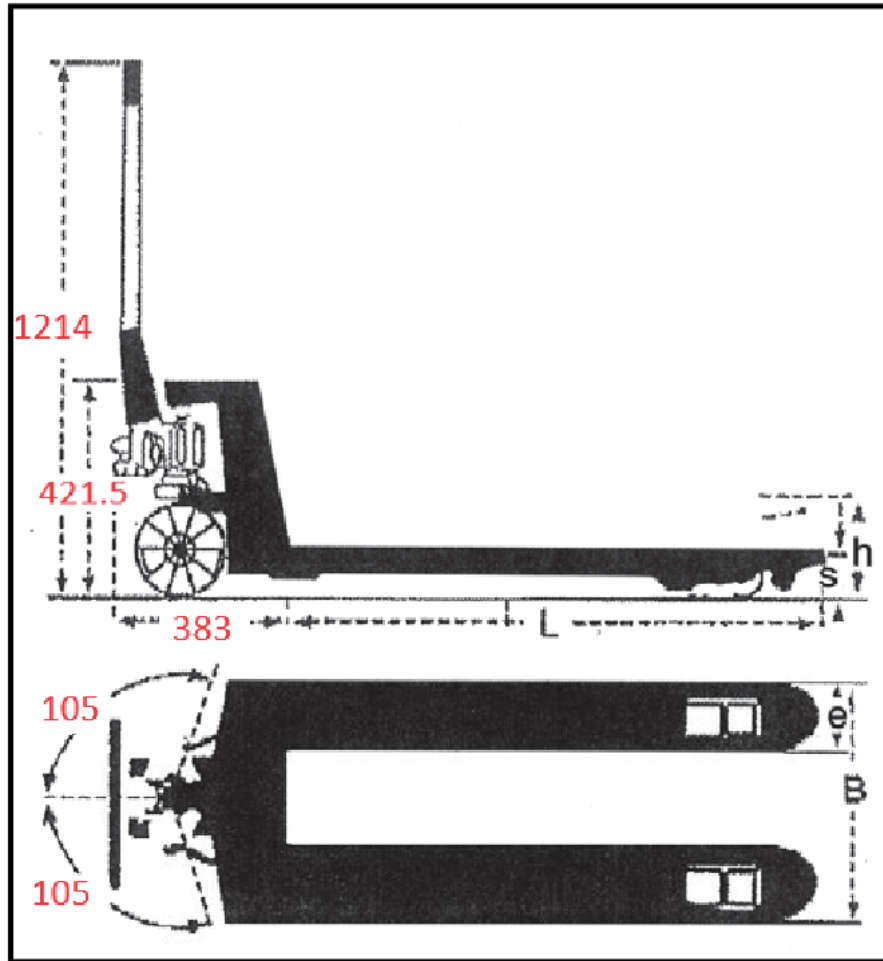

No modèle	MP775	MP776
Capacité	5500 lb	
	2500 kg	
H - Hauteur de levage maximale	7-1/2"	
	190 mm	
S - Hauteur abaissée	3"	
	75 mm	
L - Longueur de la fourche	48"	
	900 mm	
E - Largeur de la fourche	6-1/4"	
	160 mm	
B - Distance extérieure de la fourche	20-1/2"	27"
	520 mm	685 mm
Dimensions de la roue directrice	7" x 2"	
	180 mm x 50 mm	
Dimensions de la roue porteuse	3" x 3-5/8"	
	74 mm x 93 mm	

DIAGNOSTIC DE DÉFAILLANCE

Certains problèmes peuvent surgir avec votre transpalette hydraulique.

Voici leurs causes probables et les actions correctives :

Condition	Causes probables	Action corrective
L'unité hydraulique ne soulève pas	Faible niveau d'huile dans le réservoir	Assurez-vous qu'il n'y ait pas de fuite provenant de la valve et ajoutez de l'huile.
	Valve de détente mal assise ou présence d'air dans le système	Référez-vous à la section « Comment nettoyer la valve de détente » dans ce manuel.
	Joint détaché/défectueux dans le cylindre de pression	Consultez un centre de services autorisé.
	Valve de détente mal ajustée	Ajustez la valve avec la vis de réglage de pression
Une fois la fourche soulevée, elle s'abaisse par elle-même	Valve de détente mal assise	Référez-vous à la section « Comment nettoyer la valve de détente » dans ce manuel.
	Joint d'étanchéité défectueux dans le cylindre de pression	Consultez le centre de services autorisé
	Valve de détente mal ajustée	Ajustez la valve avec la vis de réglage de pression
	Fuite d'huile	Consultez le centre de services autorisé
La fourche ne s'abaisse pas	Chaîne de came brisée	Remplacez la chaîne de came.
	Écrou de la came HAUT-BAS déréglé	Référez-vous à la section « Ajustement de la came HAUT-BAS » dans ce manuel.
	Bielles à fourche et tringlerie brisées	Consultez le centre de services autorisé
	Contre-écrou de la chaîne de came tombé	Remplacez le contre-écrou de la chaîne de came
La manette ne peut être positionnée sur NEUTRE	Valve de détente mal ajustée	Ajustez la valve avec la vis de réglage de pression

Comment nettoyer la valve de détente

Avec le temps, la valve de détente peut s'encrasser avec des débris et ne pas fonctionner correctement.

Pour la nettoyer, dégorger le système hydraulique comme suit:

Maintenir le levier UP/DOWN en position DOWN, et mouvoir la poignée vers le haut et vers le bas à plusieurs reprises.

Ajustement de la came HAUT-BAS



NE PAS régler le contrôle du levier bas/haut en utilisant la vis et l'écrou au bout de la chaîne de la poignée. Si les filets de blocage en nylon sont enlevés des filets de la vis, des vibrations durant le roulement auront pour effet de dévisser l'écrou et de le faire tomber, laissant le levier haut/bas inutilisable.



Utilisez le bon ensemble de réglage, le boulon et l'écrou de blocage situé sur le côté de la pompe. Cette caractéristique a été conçue pour faciliter le réglage du transpalette. Outils requis: tournevis plat et une clé de 14 mm.

ASSEMBLAGE DU TRANSPALETTE HYDRAULIQUE

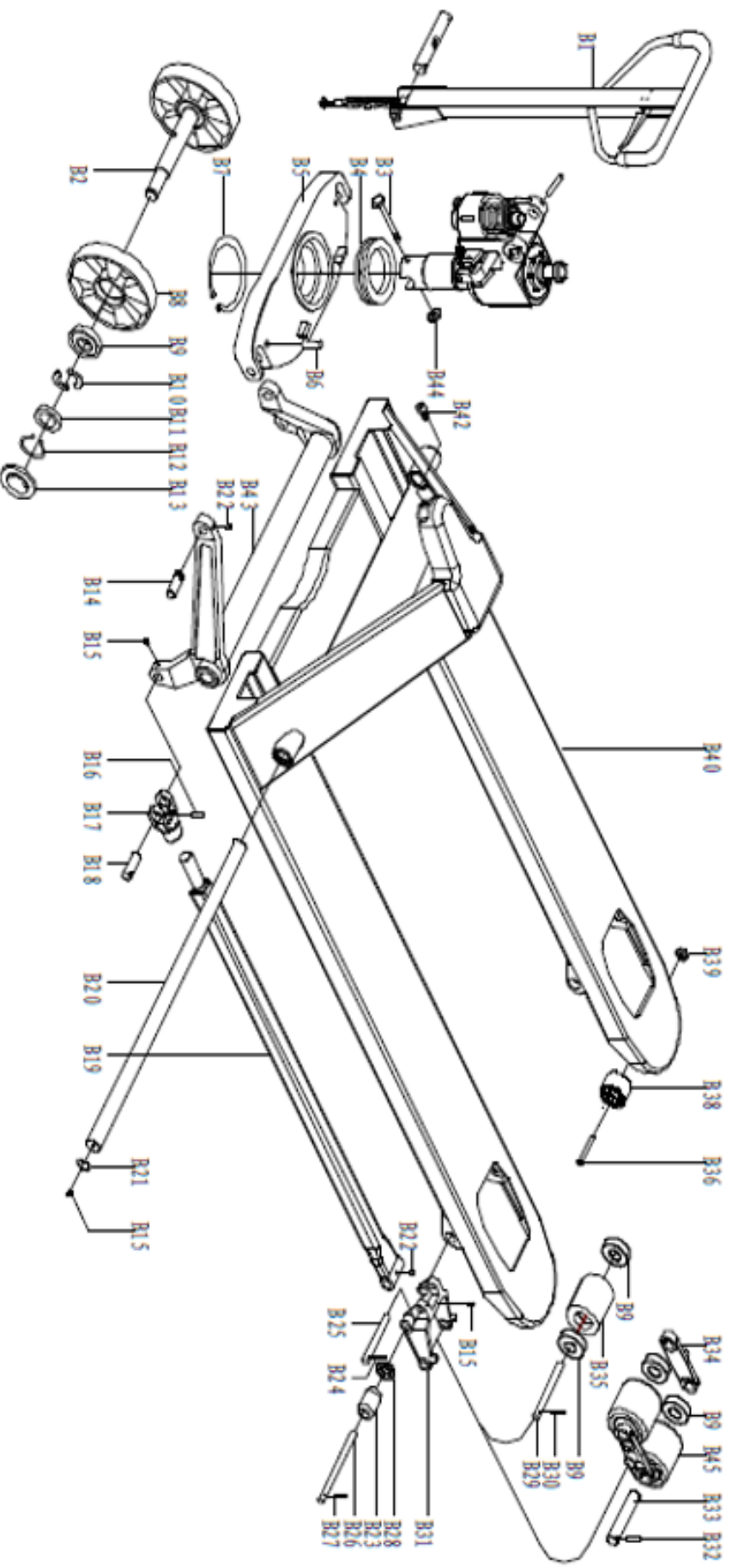

No.	No modèle	DESCRIPTION	Qté.
B1	MN301	Manche	1
B2	MP958	Mandrin de grande roue	1
B3	GB5782-86	Boulon M8X55	1
B4	GB306-64	Roulement 8111	1
B5	BF-03	Base de soutien	1
B6	GB879-86	Goupille à ressort 5X32	2
B7	MP959	Anneau pour essieu 55	1
B8	MN303	Grande roue	2
B9	MN312	Roulement 60204	8/12
B10	AF-05	Demi anneau	4
B11	AF-06	Rondelle	2
B12	MP960	Anneau pour essieu 20	2
B13	MN343	Couvercle antipoussière	2
B14	BF-04	Goupille 16X40	2
B15	GB1152-79	Huileur M6	6
B16	GB879-86	Goupille à ressort 5X28	2
B17	AF-7-05	Joint	2
B18	DF-01	Goupille 16X44	2
B19	AF.7B.1-00	Poussoir droit	1
B20	AF-02	Mandrin long	1
B21	GB893-86	Anneau pour trou 25	2
B22	GB1155-74	Huileur 6	4
B23	MN318	GAINE de rouleur	2

No.	No modèle	DESCRIPTION	Qté.
B24	GB879-86	Goupille à ressort 5X28	2
B25	SYBC.5-06	Mandrin 16X85	2
B26	DF-04	Mandrin 20X152	2
B27	GB879-86	Goupille à ressort 5X35	2
B28	AF-04	Anneau de roulement	4
B29	MP961	Mandrin 20X122	2
B30	MP962	Goupille à ressort 5X32	2
B31	MP963	Cadre de la roue	2
B32		-	8
B33		-	4
B34		-	4
B35	MP964	Roue 80/70X93	2
B36	MP965	Boulon M6X50	2
B38	MN305	Roue	2
B39	MP762	Écrou de blocage M6	2
B40	BF.4-00	Cadre de fourche	1
B42	GB70-85	Boulon M6X12	1
B43	BF.3-00	Bras balancier	1
B44	GB889-86	Écrou de blocage M8	1
B45	AF-7-01	Roue 80/74X70	4

LISTE DE PIÈCES DE LA POMPE

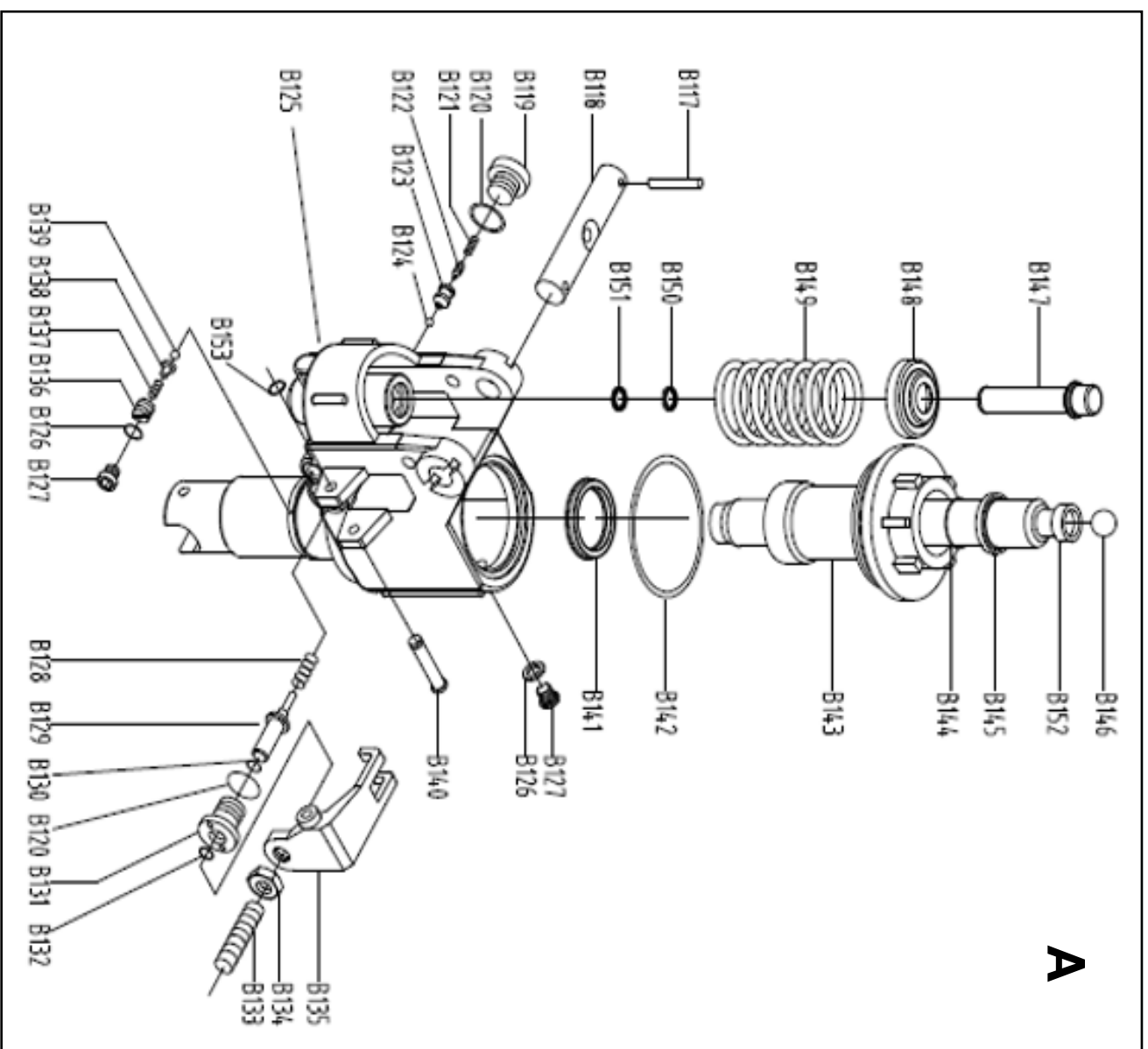
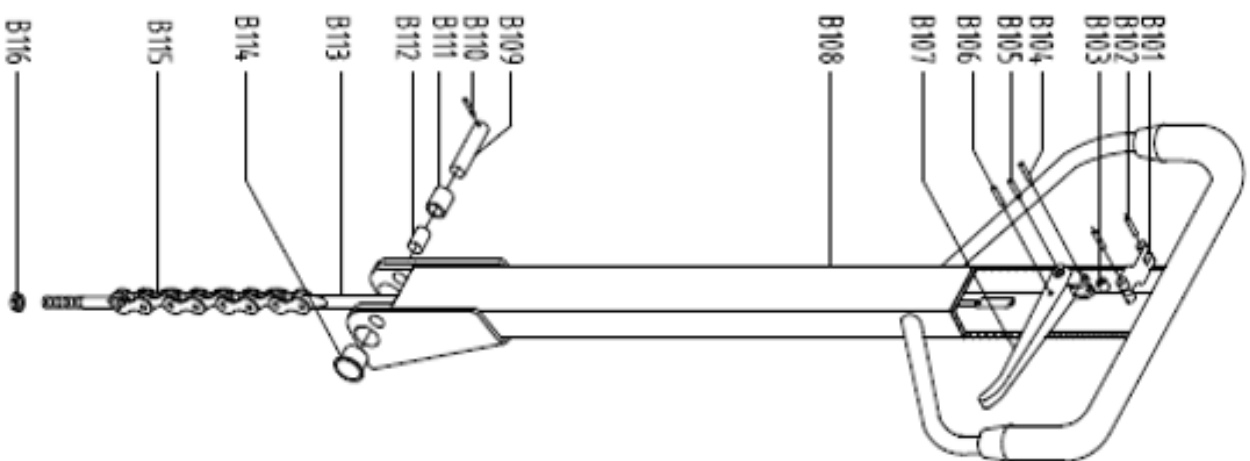

A

No.	Vend Model	DESCRIPTION	Qty.
B101	MP966	Ressort de lame	1
B102	MP967	Goupille à ressort 4X30	2
B103	MP968	Rouleau	1
B104	MP969	Goupille à ressort 4X20	1
B105	MP970	Goupille à ressort 6X30	1
B106	MP971	Goupille à ressort 4X20	1
B107	MP972	Manche	1
B108	BF.1.1-00	Tube de manche	1
B109	DFI.2-04	Mandrin	1
B110	GB879-86	Goupille à ressort 3X20	1
B111	CN.2-13	Rouleau à pression	1
B112	CSB10	Bague 1220	1
B113	MP973	Tige à tirer	1
B114	MP974	Bague SF-1F2015	2
B115	MP975	Chaîne C-6-9-04A + écrou de blocage M5	1
B116			
B117	MP976	Goupille à ressort 5X35	2
B118		Mandrin	1
B119	MP978	Bouchon M20X1,5	1
B120	MP979	Rondelle en cuivre 20	2
B121	MP980	Ressort	1
B122	SYBC2-07	Mandrin de soupape	1
B123	SYBC.2-08	Siège de soupape	1
B124	GB308-77	Sphère 6,35	1
B125	BF.2.1-00	Base	1
B126	JB982-77	Rondelle en cuivre 10	2
B127	CN.2-17	Bouchon M10X1	2

No.	Vend Model	DESCRIPTION	Qty.
B128	MP981	Ressort 1,2X9,8X22	1
B129	MP982	Ergot d'entraînement	1
B130	MP983	Joint torique 7X1,8	1
B131	MP984	Siège de l'ergot d'entraînement	1
B132	MP985	Joint torique 8X2,65	1
B133	GB73-85	Boulon M6X25	1
B134	GB6170-86	Écrou M6	1
B135	MP986	Plaque levier	1
B136	CN.2-28	Boulon M10X1	1
B137	CN.2-27	Ressort 2X8X16	1
B138	CN.2-26	Base sphérique	1
B139	GB308-77	Sphère 5	1
B140	BF.2-3	Goupille 8X58	1
B141	UHS31.5	Joint hydraulique 31,5	1
B142	GB3452.1-82	Joint torique 65X2,65	1
B143	BF.2-2a	Chapeau de bouteille 31,5	1
B144	GB3452.1-82	Joint torique 31,5X3,55	1
B145	DH31.5	Anneau à poussière 31,5	1
B146	GB308-77	Sphère 19,05	1
B147	MIN362	Plongeur de pompe	1
B148	MIN363	Rondelle	1
B149	MP987	Ressort	1
B150	MP988	Anneau à poussière 18	1
B151	MP989	Joint hydraulique 18	1
B152	AF.2-4	Tige de piston	1
B153	MP990	Anneau pour essieu 8	1
A	MP994	Assemblage de la pompe	1