

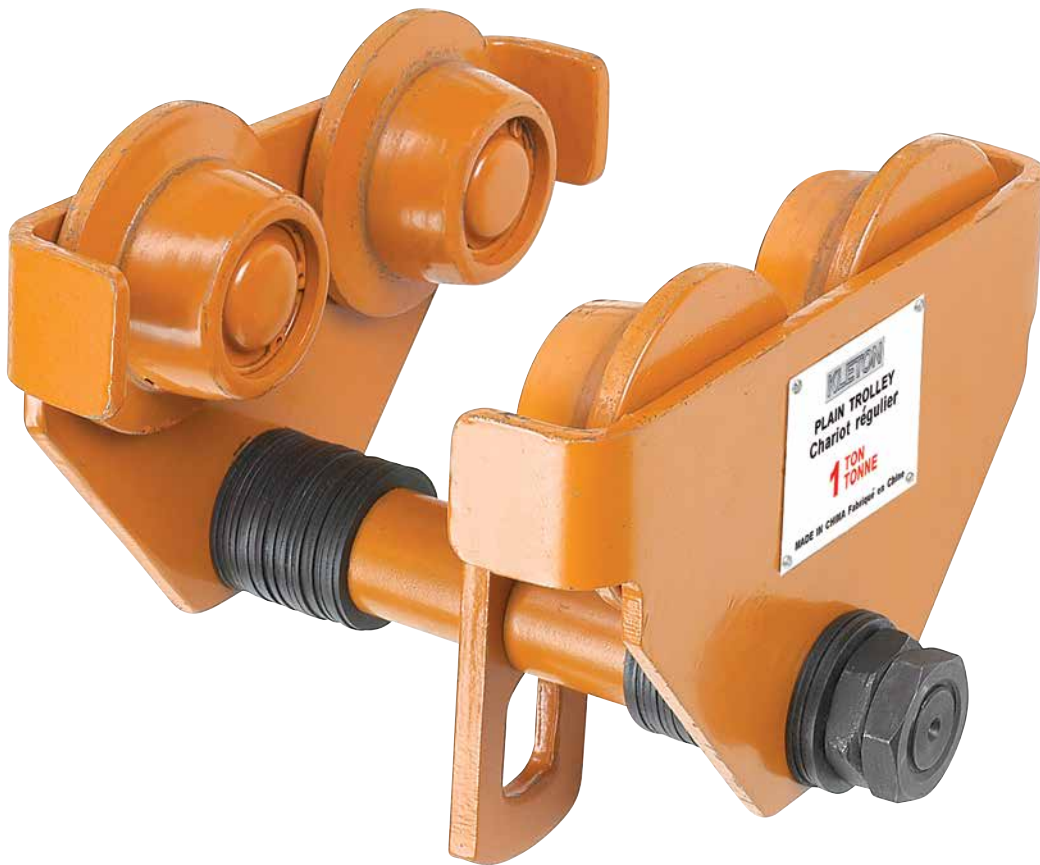

PLAIN TROLLEYS / CHARIOTS ORDINAIRES
OPERATING INSTRUCTIONS / CONSIGNES D'UTILISATION

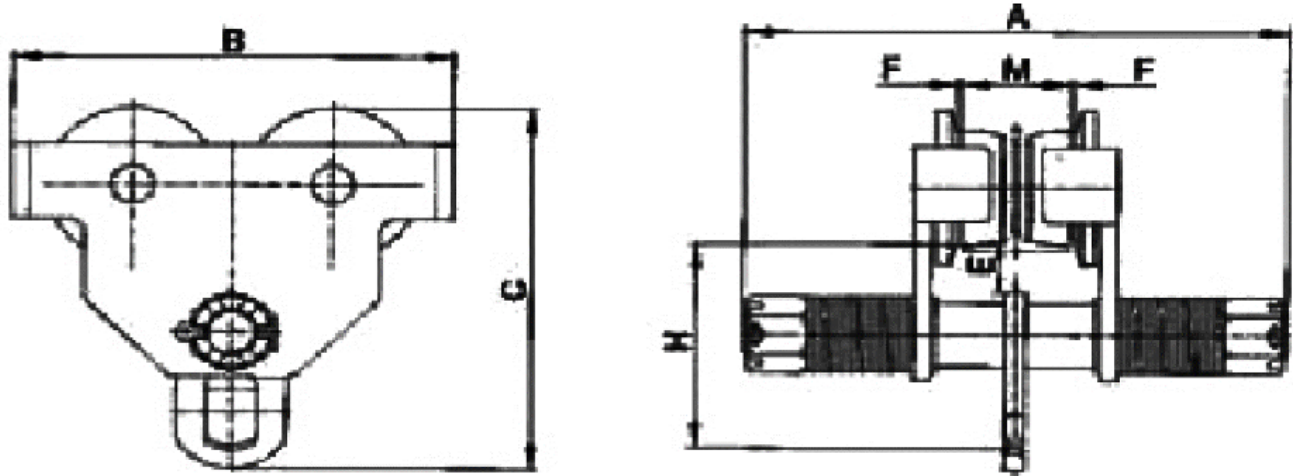

SPECIFICATIONS / CARACTÉRISTIQUES TECHNIQUES



Model 10' Lift Modèle levée de 10'		LW552	LW553	LW554	LW555	LW556
Capacity (tons) Capacité (tonnes)		0.5	1	2	3	5
Test load (KN) Essai de la charge en marche (KN)		0.625	1.25	2.5	3.75	6.25
Min. radius of curve (m) Rayon de courbure min (m)		0.9	0.9	1	1.1	1.3
Dimensions (mm)	A	195	236	260	305	345
	B	204	250	270	315	358
	C	188	214	227	304	334
	E	23	11	14	8	21
	H	113	118	125	165	183
I-beam recommended (mm-mm) Poutre en I recommandée (mm-mm)		75-125	75-125	100-150	100-150	125-175
Net weight (kg) / Poids net (kg)		5.1	7.6	12.3	19.7	30.1
Packaging Dimensions (cm) Mesures de l'emballage (cm)		26*9*18	30.5*9.5*20	33*12.5*25	39*13.5*25	44*15.5*31

Remark: As our product is constantly being improved and developed, its construction may vary from this document.

Remarque: Étant donné que notre produit est constamment amélioré et mis au point, sa fabrication peut varier comparativement à ce document.

APPLICATION

The plain trolley by pushing the load lifted, running on the bottom flange of the monorail. Attach the chain block under the trolley to form a trolley type chain block; it may be mounted on the monorail overhead conveying system with straight line or curve, hand travelling and jib crane. It is suitable for use widely in factories, mines, wharves, docks, warehouses and engine rooms, for installation of equipment as well as for conveyance of goods. It is especially advantageous for use where no power supply is available and for maintenance and repair of equipment.

FEATURES

1. Operate safely, minimum maintenance.
2. Compact construction and minimal dimensions for installation. To meet the current requirements, wheel distance between flanges can be easily adjusted according to the width of the monorail.
3. As bearings are mounted on the wheel axle, the trolley is highly efficient in operation with small hand push/pull force.
4. Use the special wheel hub surface, the trolley is apt to run on the flat surface and slant surface with an inclination of 1:6.
5. The wheels are designed with flanges; the trolley can run on curved I-beam with smaller radius.

CONSTRUCTION

1. Plain trolley (see figure 2) is composed of a left plate (10), right plate (7), hanger pin (6) and hanger plate (8).
2. Plain trolley is driven by pushing a load lifted with it.
3. In order to fit different widths of I-beams, wheel distance between flanges can be adjusted by placing the adjusting washers (11) on the inside or outside of the plates.

INSTALLATION

1. While installing, in general, the number of the adjusting washers on each side of left or right plates should be equal. In order to meet the clearance "F" between the wheel flange and the outside of the I-beam, the number of the washers in the inside of the plates can be allowed to increase or decrease by one piece if necessary (see figure 2).
2. After the trolley is mounted on the I-beam, tighten the nuts (12) in hanger pin (6) configuration, and then tighten the lock nuts. Important consideration should be given to tightening the nuts together.

PRECAUTION

1. Over-loading is strictly forbidden.
2. While lifting the load, passing or working under a lifting load is strictly forbidden.
3. Stop operating immediately if the hand chain can't be pulled or if the chain pull force exceeds the normal operation. Inspection should be made if there is anything knotted with the load.
4. Do not pull the hand chain in the oblique position to the plane of the wheel to prevent the chain from tangling.
5. Bearing gear and I-beam surface should be greased regularly. The bolts and nuts should be inspected to make sure they are tightened.

UTILISATION

On manoeuvre le chariot ordinaire en poussant la charge soulevée et en la faisant circuler le long du rebord inférieur des poutres du monorail. Attacher le palan à chaîne sous le chariot afin de former un palan à chaîne de type chariot. Il peut être montés sur un système de convoyeur aérien monorail rectiligne ou recourbé, sur un pont roulant et sur une grue à flèche. Il convient aux utilisations dans les usines, les mines, les jetées, les quais, les entrepôts et les chambres des machines pour l'installation des équipements de même que pour le transport des marchandises. Il est particulièrement avantageux de l'utiliser là où aucune source d'électricité n'est disponible et pour l'entretien et la réparation des équipements.

CARACTÉRISTIQUES

1. Fonctionnement sécuritaire, exige peu d'entretien.
2. Fabrication compacte et de dimension minimale pour l'installation. Afin de répondre aux normes en vigueur, la distance des roues entre les rebords de poutres peut être facilement réglée selon la largeur du monorail.
3. Comme les roulements sont montés sur l'axe de roue, les chariots sont très efficaces à manipuler, vous n'avez qu'à les pousser/tirer de petits mouvements de la main.

4. Utilisez la surface spéciale du moyeu de roue; le chariot peut fonctionner sur surface plane et surface inclinée d'un rapport de 1:6.
5. Les roues sont conçues avec brides; le chariot peut se déplacer sur des poutres en I courbées de plus petit rayon.

FABRICATION

1. Chariot manuel ou ordinaire (voir figure 2) est composé d'une plaque gauche (10), d'une plaque droite (7), d'une bride de suspension (6) et d'une plaque de suspension (8).
2. On manoeuvre un chariot ordinaire en poussant une charge soulevée par le chariot.
3. Afin de pouvoir s'ajuster à différentes largeurs de poutres en I, la distance des roues entre les rebords de poutres peut se régler en plaçant les rondelles de réglage (11) de chaque côté des plaques.

INSTALLATION

1. En règle générale, lors de l'installation, il devrait y avoir autant de rondelles de réglage d'un côté comme de l'autre de la plaque gauche et de la plaque droite. Afin d'assurer un espace libre adéquat "F" entre le boudin de roue et l'extérieur de la poutre en I, vous pourrez ajouter ou retrancher une rondelle à l'intérieur des plaques si cela s'avérait nécessaire (voir illustration 2).
2. Une fois le chariot installé sur la poutre en I, serrez bien les écrous (12) dans la bride de suspension (6) et serrez ensuite les contre-écrous. Veuillez porter une attention particulière au serrage des écrous.

PRÉCAUTIONS

1. Toute surcharge est interdite.
2. Il est strictement interdit de passer ou de travailler sous une charge soulevée.
3. Arrêter immédiatement si la chaîne à main ne fonctionne pas normalement ou si la force de poussée excède ce qu'elle est habituellement. Inspecter soigneusement la charge.
4. Ne pas tirer sur la chaîne manuelle en position oblique à la plaque de roue, afin d'éviter que la chaîne s'emmêle.
5. Les surfaces du dispositif de roulement et des poutres en I doivent être lubrifiées de façon régulière. Les boulons et les écrous devraient être inspectés afin qu'ils soient bien serrés.

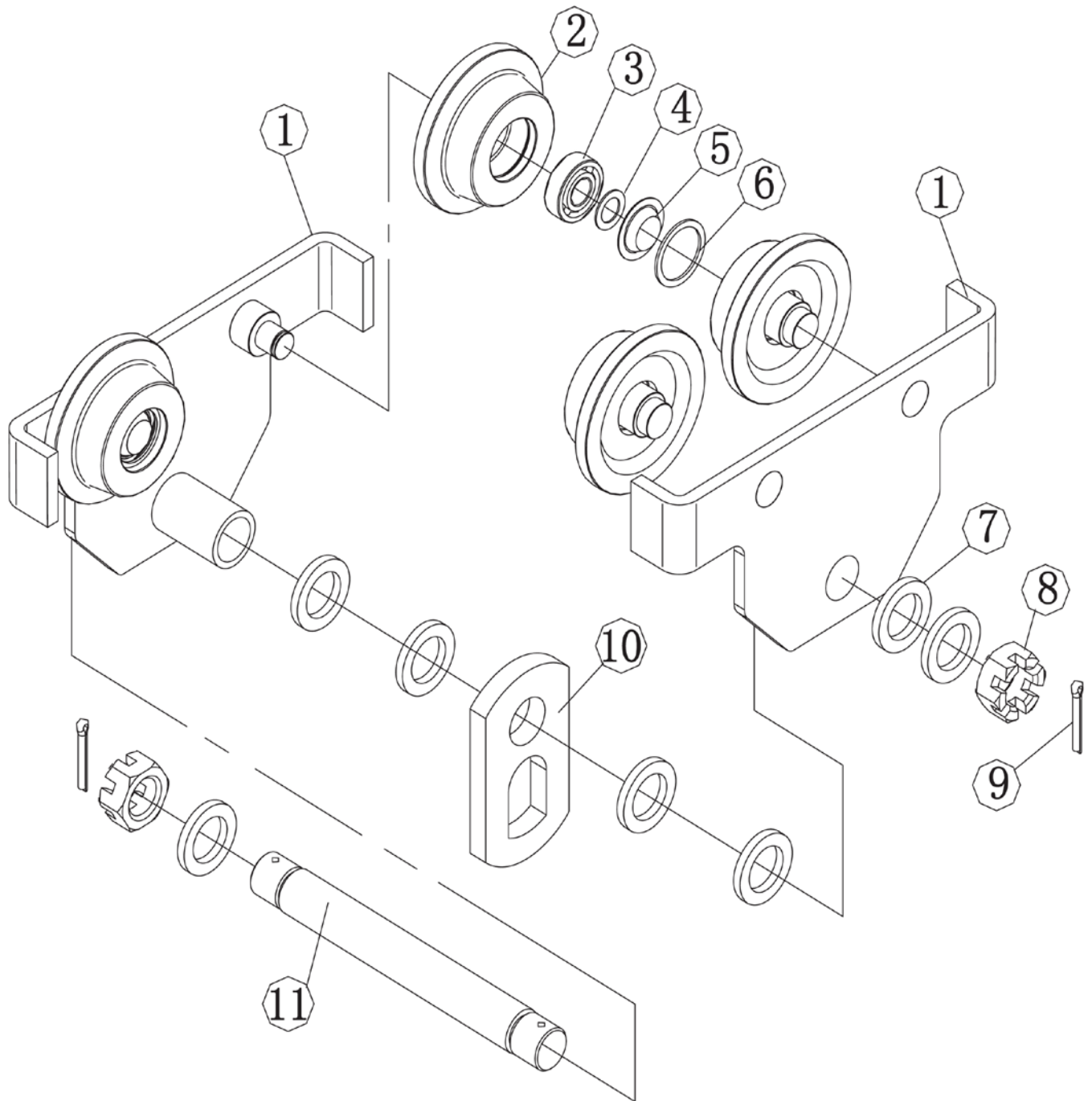

1	Side plate assembly / Assemblage de plaque latérale
2	Driven wheel / Roue entraînée
3	Bearing / Roulement
4	Retaining ring / Bague de retenue
5	Bearing cap / Capuchon de roulement
6	Bearing ring / Anneau de roulement
7	Spacer washer / Rondelle d'espacement
8	Hex nut / Écrou hex
9	Splitpin / Goupille fendue
10	Suspension plate / Plaque de suspension
11	Suspension pin / Goupille de suspension