

KLETON

CASIER, PERF.,KD,2&3 BLOCS, 2 NIVEAUX
MODÈLES: FN822-FN823

INSTRUCTIONS

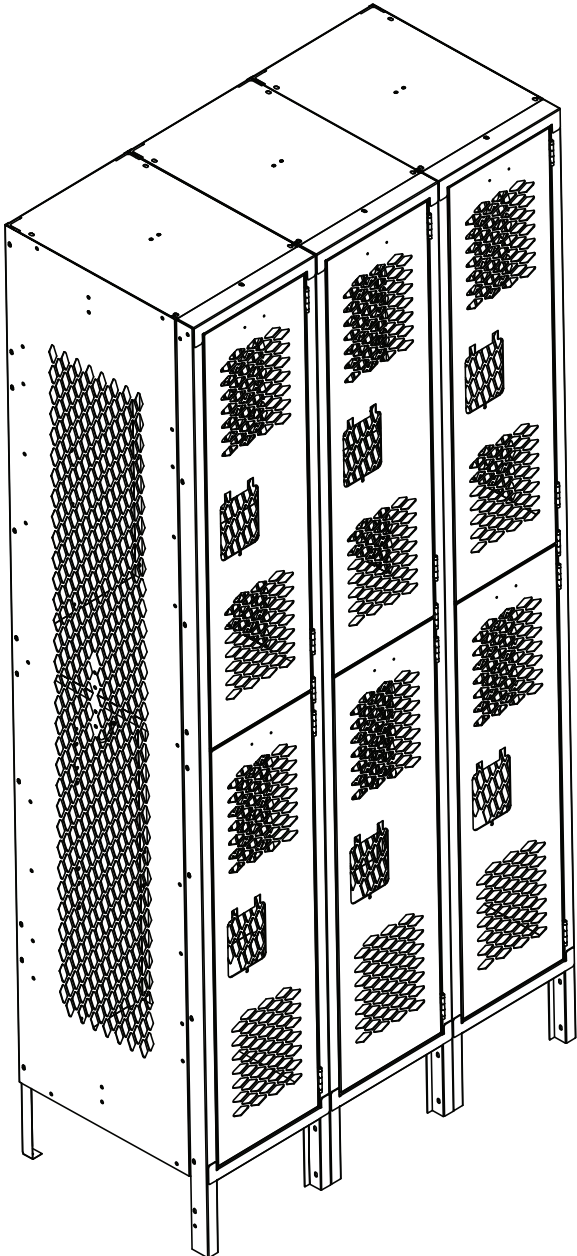

LISTE DE PIÈCES

Description	2 blocs	3 blocs
	Qté	Qté
Cadre de porte pré-assemblé	2	3
Tablette supérieure	2	3
Tablette inférieure	2	3
Diviseur de compartiment	2	3
Panneau arrière	2	3
Panneau latéral	3	4
Patte arrière	2	2
Crochet double pour manteau	4	6
Crochet pour manteau	12	18
No 10 - longue vis sans fente 3/8"	120	164
Écrou no 10	120	164
Directives d'installation	2	2

DIRECTIVES D'INSTALLATION

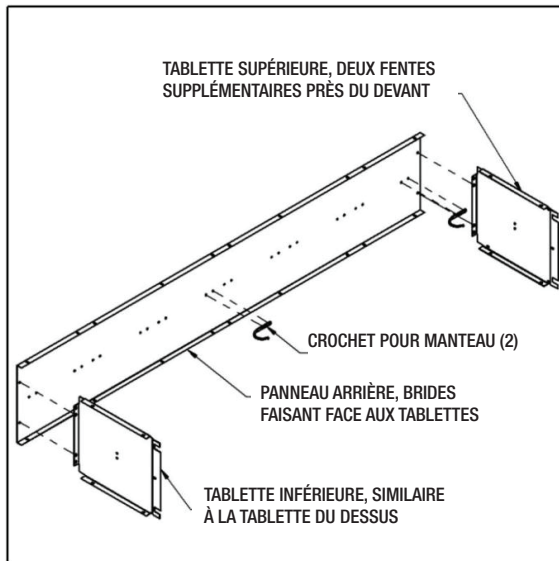

Étape 1 : Fixez la tablette supérieure, inférieure et deux crochets pour manteau au panneau arrière.

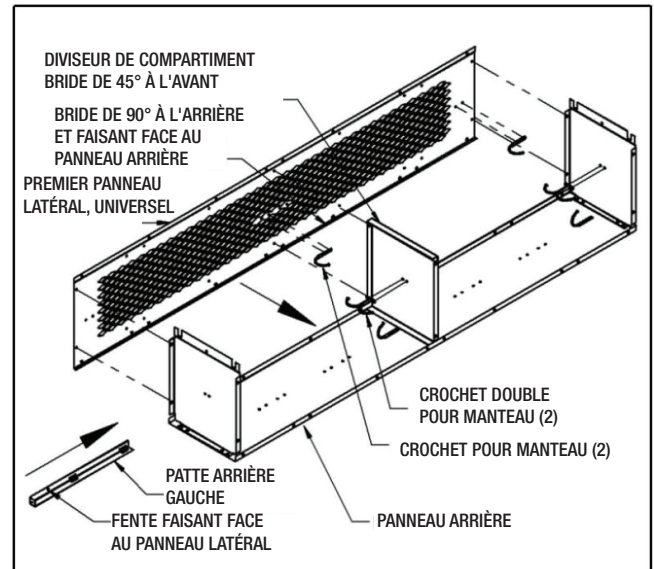

Étape 2 : Retourner le panneau arrière en orientant les tablettes vers le haut. Fixer le premier panneau latéral, la patte arrière gauche et un diviseur de compartiment à l'assemblage de l'étape 1. Fixez un crochet pour manteau supplémentaire au premier panneau latéral et un crochet double pour manteau au bas de la tablette supérieure, et un deuxième crochet double pour manteau bas du diviseur de compartiment.

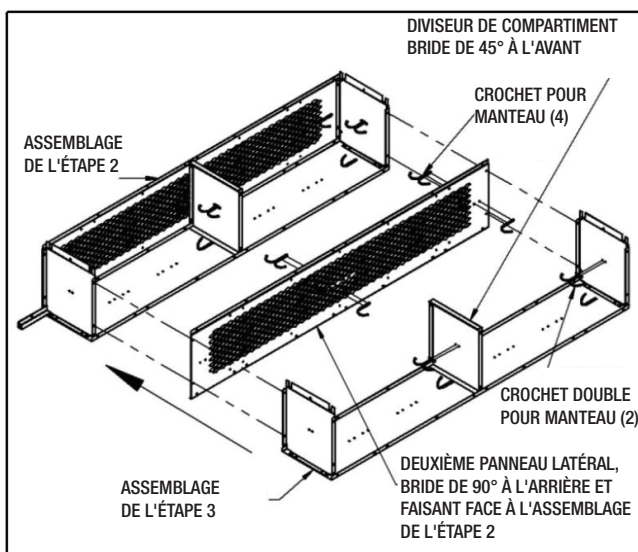

Étape 3 : Fixez la deuxième tablette supérieure, inférieure et deux crochets pour manteau supplémentaires au deuxième panneau arrière comme montré à l'étape 1.

Étape 4 : Fixez simultanément l'assemblage de l'étape 3 (deuxième assemblage de l'étape 1), le deuxième panneau latéral et un diviseur de compartiment supplémentaire à l'assemblage de l'étape 2. Fixez deux crochets pour manteau de chaque côté du deuxième panneau latéral et fixez deux crochets doubles pour manteau à l'assemblage de l'étape 3.

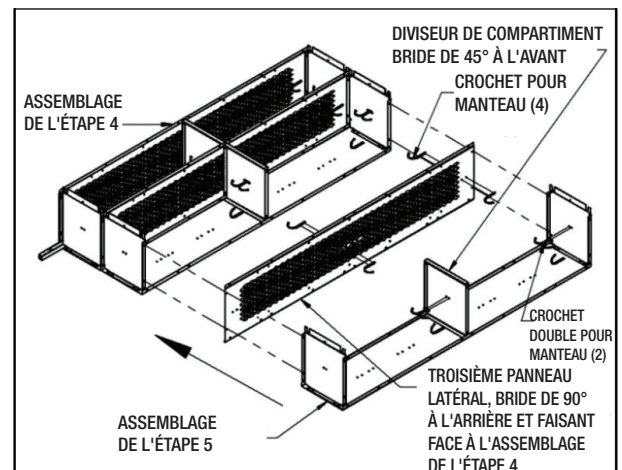

Étape 5 : Fixez la troisième tablette supérieure, inférieure et deux crochets pour manteau supplémentaires au troisième panneau arrière comme montré aux étapes 1 et 3.

Étape 6 : Fixez simultanément l'assemblage de l'étape 5 (troisième assemblage de l'étape 1), le troisième panneau latéral et un diviseur de compartiment supplémentaire à l'assemblage de l'étape 4. Fixez deux crochets pour manteau de chaque côté du troisième panneau latéral et fixez deux crochets doubles pour manteau à l'assemblage de l'étape 5.

DIRECTIVES D'INSTALLATION

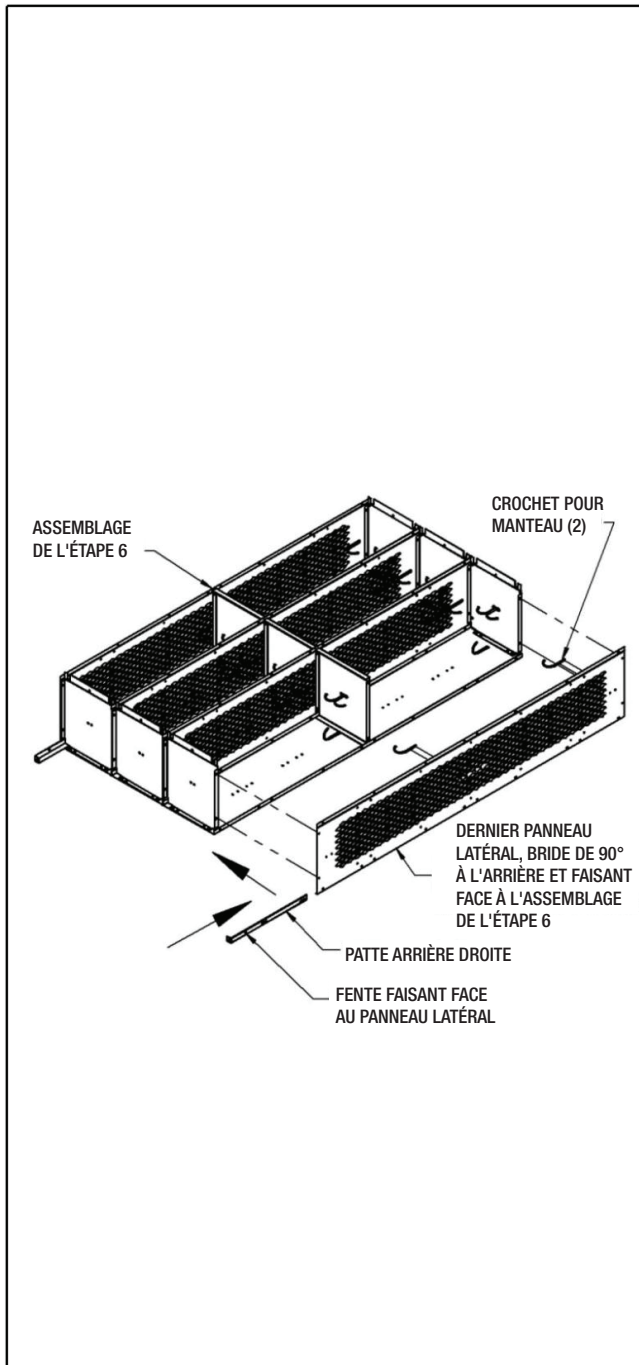

Étape 7 : Fixer le dernier panneau latéral et la patte arrière droite à l'assemblage de l'étape 6. Fixez deux crochets pour manteau supplémentaires au dernier panneau latéral. Le cadre du casier est maintenant assemblé.

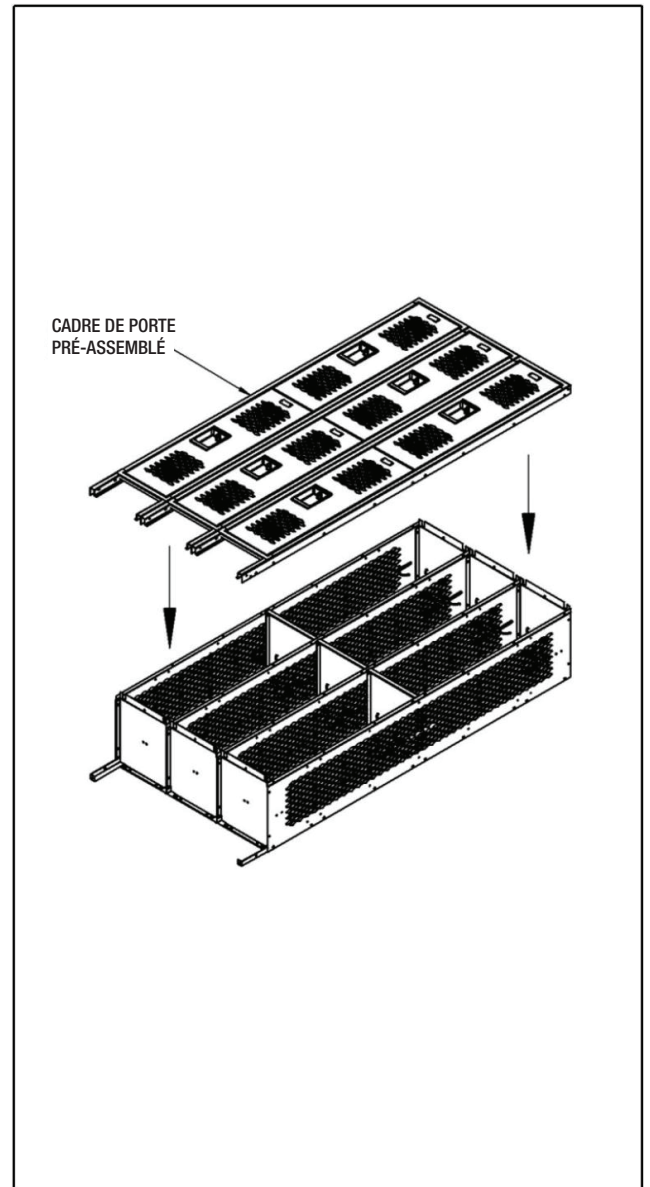

Étape 8 : Positionner les cadres de porte pré-assemblés sur l'assemblage de l'étape 7 et les fixer un par un.

Étape 9 : Serrer toutes les fixations en vérifiant l'équerrage du casier pendant le serrage.

Étape 10 : Placez le casier à l'emplacement prévu et fixez-le au sol, au mur ou les deux. Les conditions individuelles de travail dicteront le type d'ancrage à utiliser (non compris).

Étape 11 : Fixez tous les casiers d'une rangée ensemble en installant les attaches prévues à cet effet (comprises) au travers des panneaux latéraux. L'installation est maintenant terminée.