

KLETON

CASIER, PERF.,KD,1 BLOC, 2 NIVEAUX
MODÈLE: FN821

INSTRUCTIONS

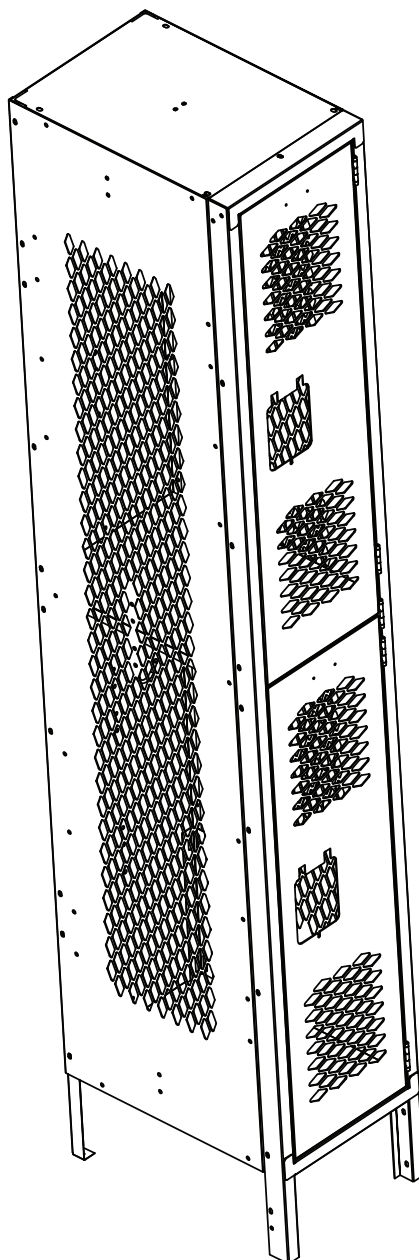

LISTE DE PIÈCES

Description	Qté
Cadre de porte pré-assemblé	1
Tablette supérieure	1
Tablette inférieure	1
Diviseur de compartiment	1
Panneau arrière	1
Panneau latéral	2
Patte arrière	2
Crochet double pour manteau	2
Crochet pour manteau	6
No 10 - longue vis sans fente 3/8"	76
Écrou no 10	76
Directives d'installation	2

DIRECTIVES D'INSTALLATION

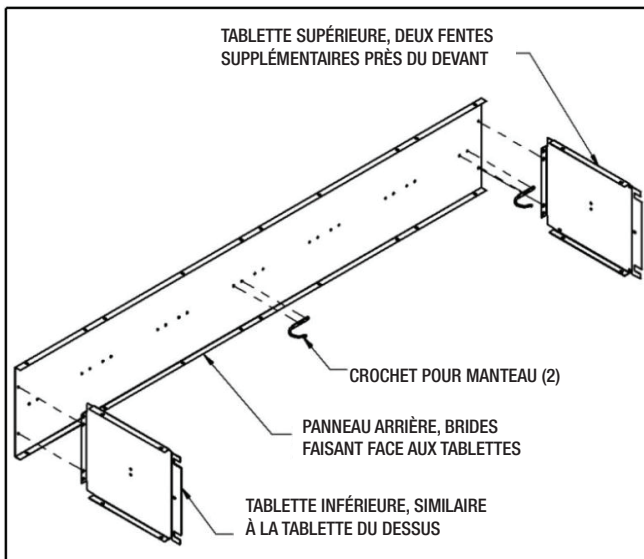

Étape 1 : Fixez la tablette supérieure, inférieure et deux crochets pour manteau au panneau arrière.

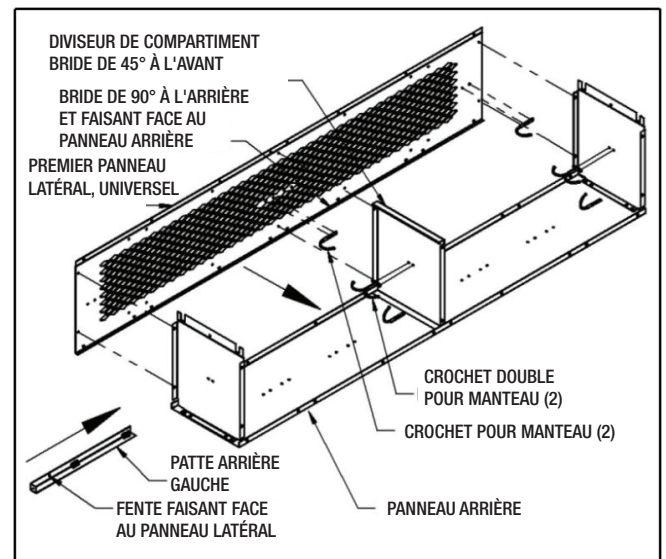

Étape 2 : Retourner le panneau arrière en orientant les tablettes vers le haut. Fixer le premier panneau latéral, la patte arrière gauche et un diviseur de compartiment à l'assemblage de l'étape 1. Fixez un crochet pour manteau supplémentaire au premier panneau latéral et un crochet double pour manteau au bas de la tablette supérieure, et un deuxième crochet double pour manteau bas du diviseur de compartiment.

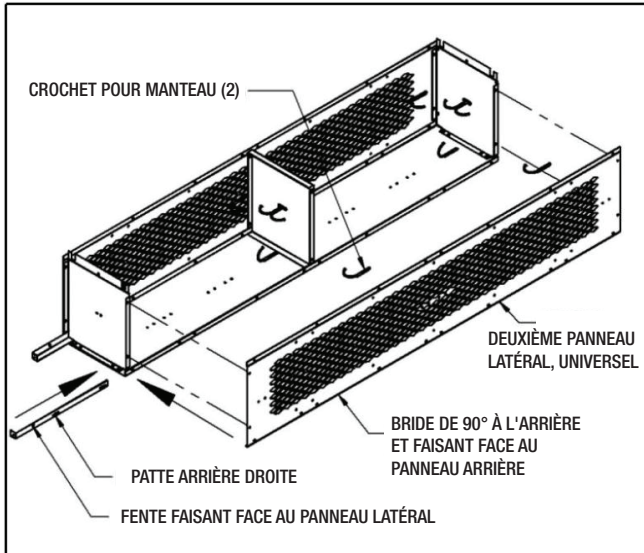

Étape 3 : Fixer le deuxième panneau latéral et la patte arrière droite à l'assemblage de l'étape 2. Fixez deux crochets pour manteau supplémentaires au deuxième panneau latéral. Le cadre du casier est maintenant assemblé.

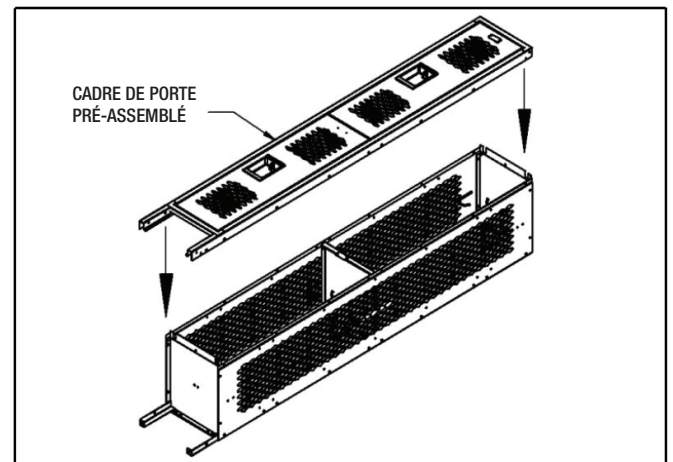

Étape 4 : Fixer le cadre de porte pré-assemblé sur l'assemblage de l'étape 3.

Étape 5 : Serrer toutes les fixations en vérifiant l'équerrage du casier pendant le serrage.

Étape 6 : Placez le casier à l'emplacement prévu et fixez-le au sol, au mur ou les deux. Les conditions individuelles de travail dicteront le type d'ancrage à utiliser (non compris).

Étape 7 : Fixez tous les casiers d'une rangée ensemble en installant les attaches prévues à cet effet (comprises) au travers des panneaux latéraux. L'installation est maintenant terminée.