

### Pièces

1. Tube de la pompe
2. Écrou de la bonde avec filets de 2"
3. Bec d'évacuation (courbé avec écrou et joint torique)

### Caractéristiques

- Fabriquée en polypropylène avec tige support du piston et joint Viton
- Opération à facteur de fatigue faible
- S'ajuste aux barils de 15 à 55 gallons US (50-205 litres)
- Distribue 400 ml (14 oz) par course
- Conçue pour être utilisée avec l'antigel, les détergents et les liquides lave-glaces

### Éléments mouillés

- Polypropylène
- Acier
- Viton

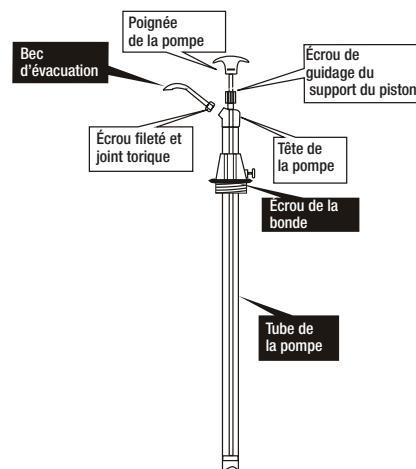

## Assemblage et opération

1  
Installez le bec d'évacuation sur la tête de la pompe en utilisant l'écrou fileté et le joint torique placés sur le bec. Serrez à la main. Ne pas trop serrer, vous pourriez foirer l'écrou.

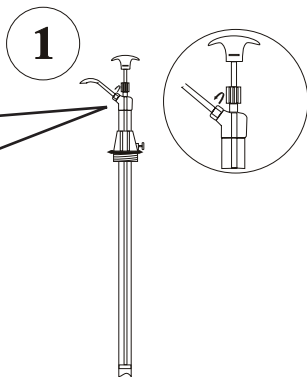

2  
Débloquez l'écrou de la bonde installé sur le tube de la pompe et insérez la pompe dans l'ouverture fileté de 2" dans le baril.

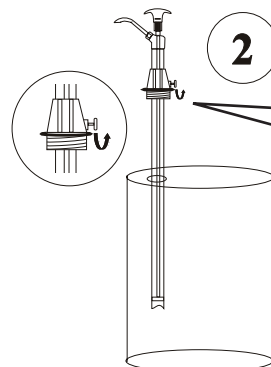

3  
Dès que le dessous de la pompe touche à la base du baril vissez la bonde sur le baril.

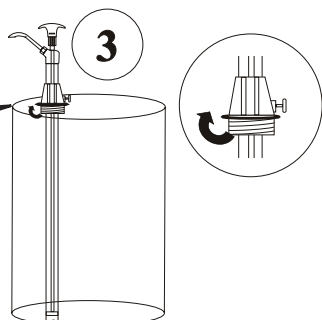

4  
Maintenant, vissez très légèrement la bonde dans le tube de la pompe. Notez qu'un serrage excessif peut endommager la pompe et la rendre non opérationnelle.

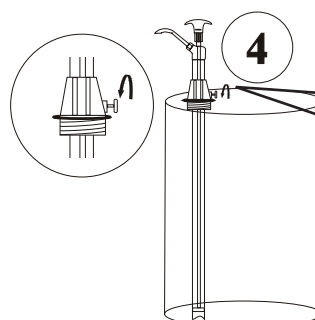

5  
Prenez un contenant vide et placez-le sous le bec d'évacuation. Commencez à faire fonctionner la pompe en la soulevant d'environ 12" et en l'abaissant. Dans un maximum de 4 courses, la pompe sera amorcée et commencera à distribuer le fluide. La quantité de fluide évacué par course peut être contrôlée par la façon de lever la poignée. Plus haute est la levée de la poignée par course, plus la quantité de fluide évacué est grande. Ne jamais lever la poignée jusqu'au bout, mais levez-la sur une hauteur pratique.

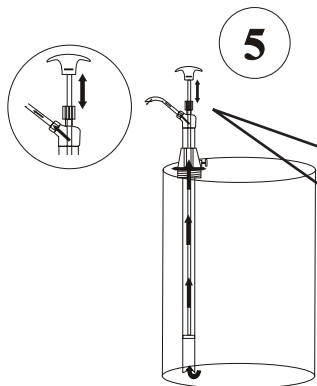

6  
Il y aura peut être quelques fuites de fluide provenant de l'écrou de guidage de la tige support du piston. L'écrou est vissé en usine pour essai. Dépendamment de la viscosité du fluide utilisé, l'écrou devrait être desserré ou resserré pour contrôler le débit du fluide provenant de cette connexion. Vous aurez peut-être aussi à régler légèrement l'écrou fileté et le joint torique s'il y a des fuites provenant de cette connexion.

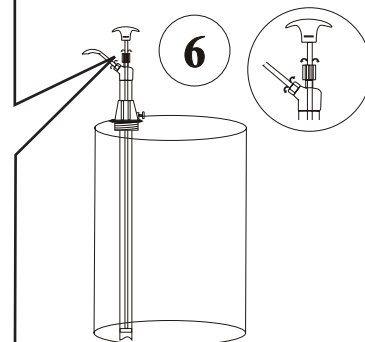

**Dû à la nature des fluides agressifs avec lesquels cette pompe peut être utilisée, elle est conçue pour évacuer tout le fluide de la pompe, lorsqu'elle n'est pas utilisée. La pompe a besoin d'être amorcée chaque fois qu'elle n'est pas utilisée et cela prend environ de 2 à 3 courses.**