

KLETON

www.kleton.com

OPEN FLOOR SHOP DESK PUPITRE D'ATELIER OUVERT Model FI519 / No modèle FI519

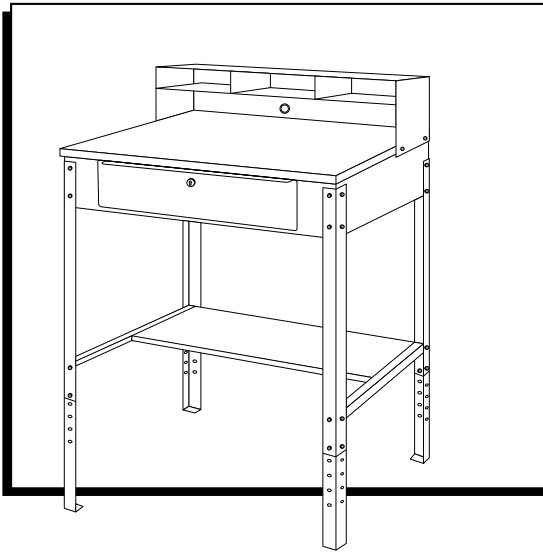

TOOLS NEEDED / OUTILS REQUIS

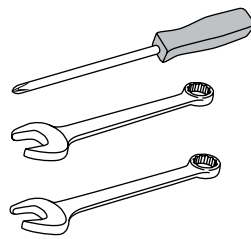

Phillips Screwdriver /
Tournevis Phillips

10 mm Wrench / Clé 10 mm

7 mm Wrench / Clé 7 mm

PARTS - PIÈCES



Small Bolt x 4
Petit boulon x 4



Small Nut x 4
Petit écrou x 4



Small Washer x 4
Petite rondelle x 4



Small Lock Washer x 4
Petite rondelle de blocage x 4

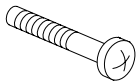

Large Bolt x 42
Grand boulon x 42



Large Nut x 46
Grand écrou x 46



Drawer Lock x 1
Verrou de tiroir x 1

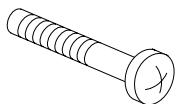

Large Leg Bolt x 4
Grand boulon pour
patte x 4



Adjustable Foot x 4
Pied ajustable x 4

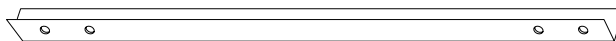

Leg x 4
Patte x 4

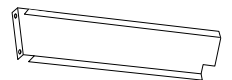

Drawer Track x 2
Rail pour tiroir x 2

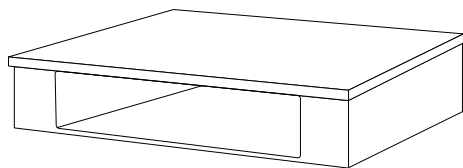

Desk Top x 1
Dessus x 1

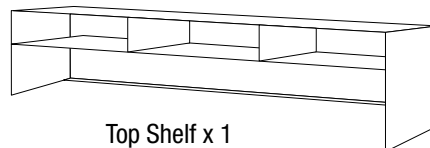

Top Shelf x 1
Tablette supérieure x 1

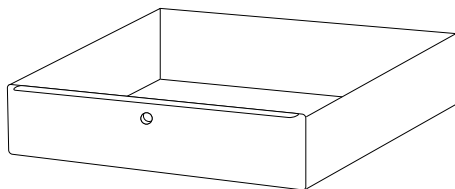

Drawer x 1
Tiroir x 1

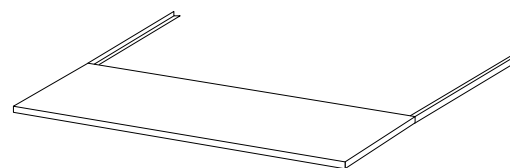

Bottom Shelf x 1
Tablette inférieure x 1

ASSEMBLY ASSEMBLAGE

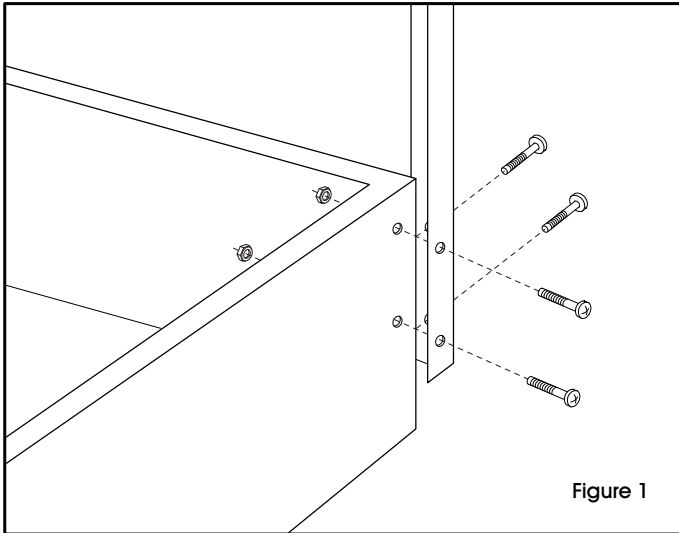

Figure 1

LEG ASSEMBLY ASSEMBLAGE DES PATTES

1. Place desk top on a smooth, non-marring surface with top side facing down.
Déposez le dessus du pupitre, dessous vers le haut, sur une surface lisse et non marquante.
2. Attach legs using 4 large bolts and 4 large nuts on each leg.
(See Figure 1)
Fixez les pattes à l'aide de 4 grands boulons et 4 grands écrous pour chaque patte. (Voir la figure 1)

NOTE: Make sure all 4 leg holes are lined up with desk top holes before assembling.

NOTE : Assurez-vous d'aligner les 4 trous de pattes avec les trous du dessus de pupitre avant l'assemblage.

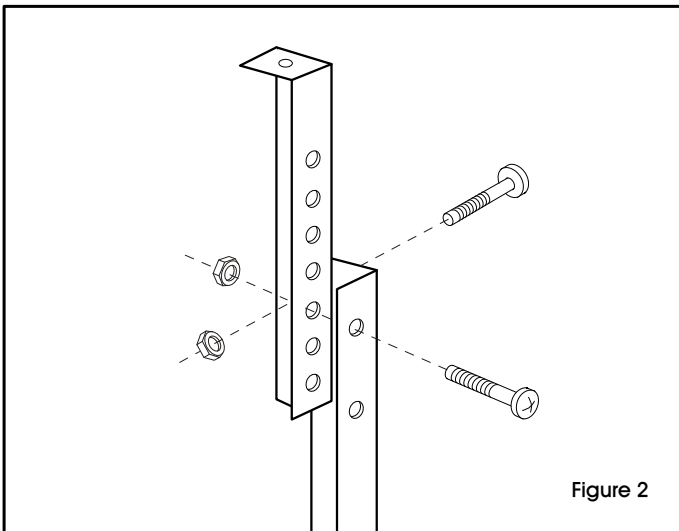

Figure 2

3. Attach adjustable feet to inside of legs at desired height. Only bolt the top 2 holes on each leg using 2 large bolts and 2 large nuts. (See Figure 2)
Fixez les pieds ajustables à la hauteur désirée, à l'intérieur des pattes. Boulonnez seulement les 2 trous du haut pour chaque patte, en utilisant 2 grands boulons et 2 grands écrous. (Voir la figure 2)

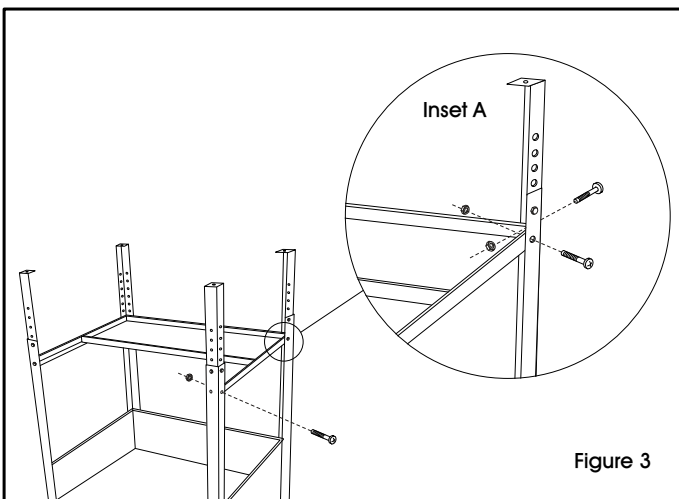

Figure 3

4. Attach bottom shelf to legs. Bolt shelf to legs using 6 large bolts (including 4 large leg bolts, 2 large bolts) and 6 large nuts. (See Figure 3)
Fixez la tablette inférieure aux pattes. Boulonnez la tablette aux pattes en utilisant 6 grands boulons (incluant 4 grands boulons pour patte, 2 grands boulons) et 6 grands écrous. (Voir la figure 3)

NOTE: Insert bolts through legs, adjustable feet, and shelf. (See Figure 3, Inset A)

NOTE : Insérez les boulons dans les pattes, les pieds ajustables et dans la tablette. (Voir la figure 4, médaillon A)

KLETON

www.kleton.com

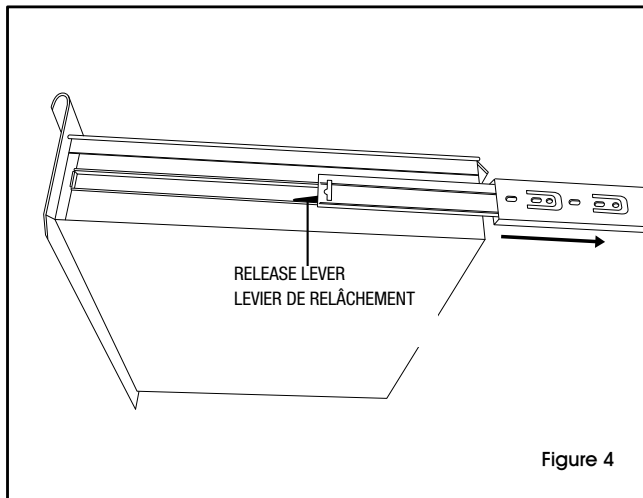

Figure 4

DRAWER ASSEMBLY ASSEMBLAGE DU TIROIR

1. Remove drawer slides from the outsides of the drawer. Press the drawer slide release lever to remove slides completely. (See Figure 4)

Retirez les glissières situées à l'extérieur du tiroir

NOTE: Depending on the side, press release lever either down or up to remove slides.

NOTE : Selon le côté, appuyez sur le levier de relâchement vers le haut ou vers le bas pour retirer les glissières.

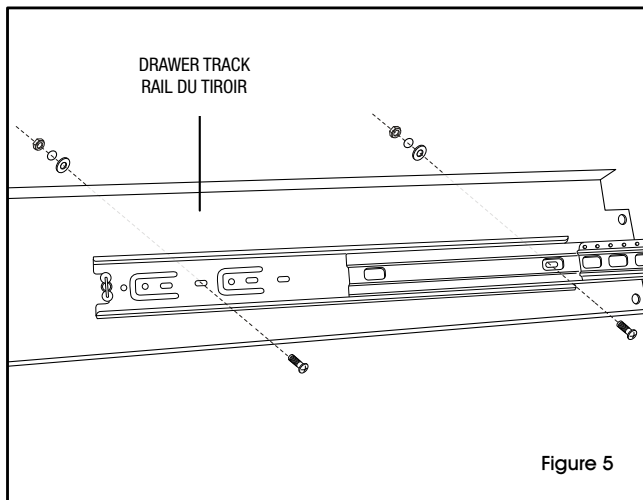

Figure 5

2. Attach drawer slides to drawer tracks using 2 small bolts, washers, lock washers and nuts. Extend drawer slide completely to attach to track. Insert center bolt first to align front bolt hole. (See Figure 5)

Fixez les glissières du tiroir aux rails en utilisant 2 petits boulons, des rondelles, des rondelles de blocage et des écrous. Allongez complètement une glissière pour la fixer au rail. Insérez le boulon du centre en premier pour aligner le trou de boulon avant. (Voir la figure 5)

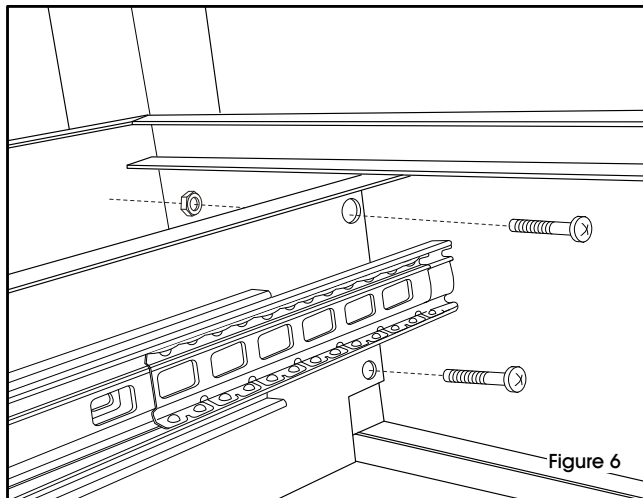

Figure 6

3. Insert drawer tracks into inside of desk top, aligning front and back bolt holes. Drawer slides must face inward. Use 4 large bolts and 4 large nuts to assemble each drawer track to the desk top. (See Figure 6)

Insérez les rails du tiroir à l'intérieur du dessus de pupitre en alignant les trous de boulon avant et arrière. Les glissières de tiroir doivent faire face vers l'intérieur. Utilisez 4 grands boulons et 4 grands écrous pour assembler chaque rail du tiroir avec le dessus du pupitre.

NOTE: Lip should face the bottom of desk.

NOTE : La bordure doit faire face au fond du pupitre

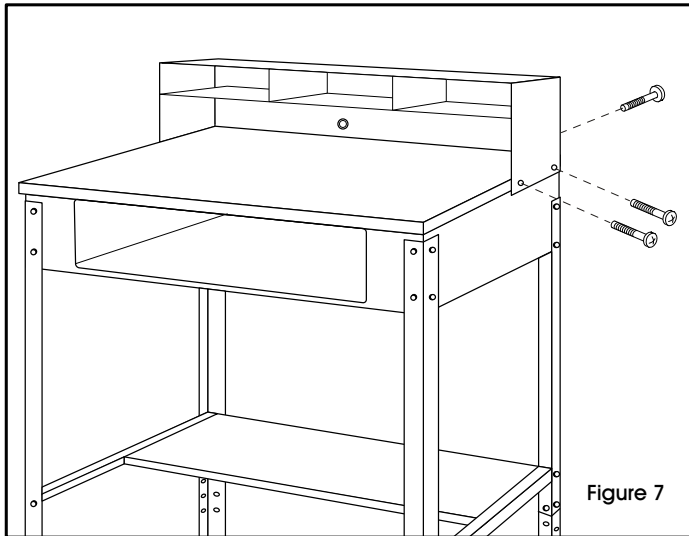

Figure 7

**TOP SHELF ASSEMBLY
ASSEMBLAGE DE LA TABLETTE SUPÉRIEURE**

1. Set desk top assembly upright and recheck all bolts and nuts for tightness.

Placez l'assemblage du dessus de pupitre debout et vérifiez que tous les boulons et écrous sont bien serrés

2. Place top shelf on desk top and assemble with 6 large bolts and 6 large nuts. (See Figure 7)

Déposez la tablette supérieure sur le dessus de pupitre, et fixez-la en utilisant 6 grands boulons et 6 grands écrous. (Voir la figure 7)

3. Insert plastic cable ring and cover into the top shelf from the front of the desk.

Insérez l'anneau de câble en plastique et le couvercle dans la tablette supérieure par le devant du pupitre

4. Insert drawer into desk top.

Insérez le tiroir dans le dessus du pupitre

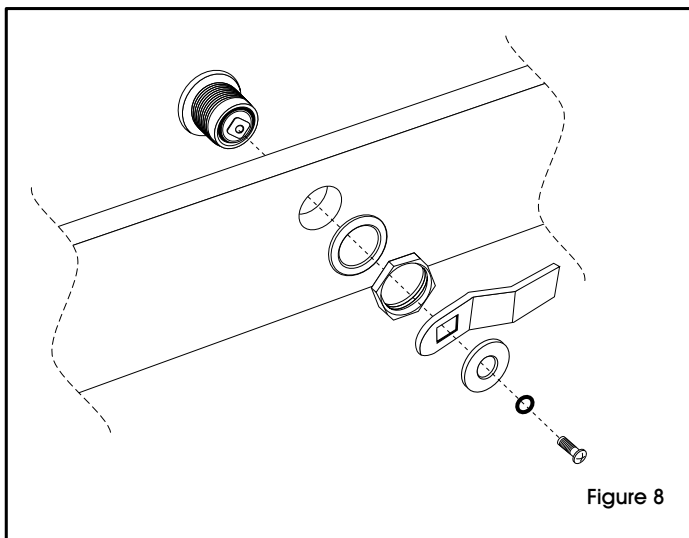

Figure 8

**LOCK ASSEMBLY
ASSEMBLAGE DU VERROU**

1. Disassemble drawer lock and reassemble lock on drawer. (See Figure 8)

Désassembler le verrou du tiroir et réassembler sur le tiroir. (Voir la figure 8)